

ยินดีเสนอ **เครื่องมือ “ถอด” ลูกปืนล้อหลัง**
ออกจากแกนเพลลาข้าง

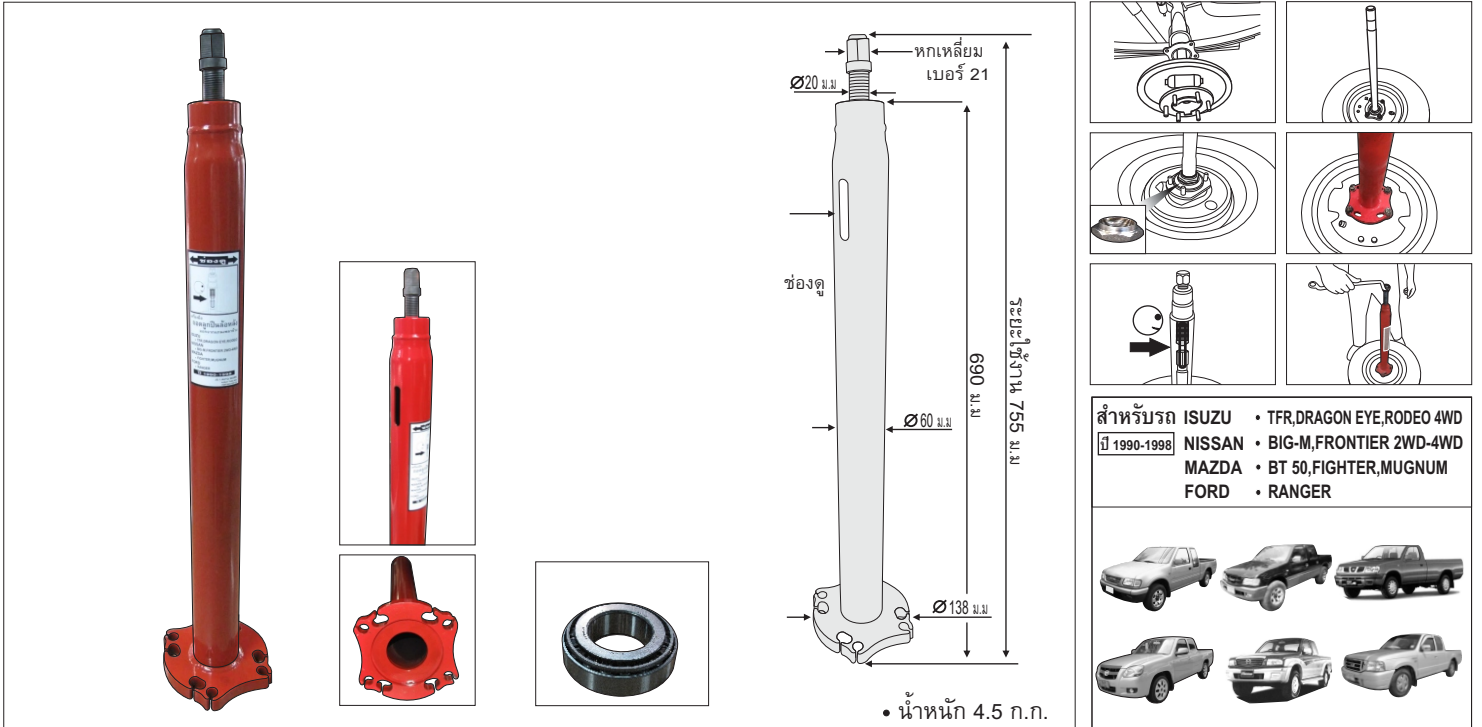

สู่ความเหนือระดับ แห่งนวัตกรรม เครื่องมือถอดลูกปืนล้อหลัง ออกจากแกนเพลลาข้าง

JS1 AUTO WORK ผู้ออกแบบเครื่องมือ ผู้นำด้านนวัตกรรมที่ล้ำสมัยของเมืองไทย

มีความยินดีที่จะนำเสนอ เครื่องมือถอดลูกปืนล้อหลังฯ หนึ่งในที่ตอบสนองแบบ PROFESSIONAL TOOL

เพื่อเกิดประโยชน์สูงสุดต่อช่างผู้ใช้งาน ง่ายต่อการปฏิบัติงาน และสูญเสียเวลาน้อยที่สุด

ให้ความนุ่มนวล ถอดลูกปืนล้อหลัง ได้ตั้งใจ ได้รับความไว้วางใจเป็นเครื่องมือมาตรฐานประจำศูนย์ซ่อม กว่า ๒,๐๐๐ แห่ง

ด้วยคุณสมบัติ และเทคโนโลยีอันโดดเด่น

- ใช้ช่างคนเดียว ใช้งานง่าย ปลอดภัย ประหยัดแรงงานช่างผู้มีความชำนาญ และประสบการณ์สูง
- ทำงานได้ทุกสภาวะ เครื่องมือไม่ต้องใช้
 - ไฮดรอลิก
 - ไฟฟ้า
 - นิวแมติกหรือลม
- รูปทรงดีไซท์ล้ำสมัย น้ำหนักเบาเวลาใช้งาน
- ผลิตจากเหล็กคุณภาพ อายุการใช้งานยาวนาน
- พ่นสีด้วยระบบ POWER ELECTROSTATIC



สัมผัสมิติใหม่ แห่งความเหนือระดับ กับ เครื่องมือถอดลูกปืนล้อหลัง ออกจากแกนเพลลาข้าง ได้แล้ววันนี้ ประหยัดเวลาอย่างมาก