

SUPER LIFT

MODEL 6300

สำหรับเครื่องถ่วงล้อ “ฐานยื่น”

3 รับประกัน 3 ปี

ผลิต ด้วยวัสดุคุณภาพ
แม่ทขึ้น CNC
ชุบแข็ง CARBURIZING
เคลือบสี POWDER COAT FINISH

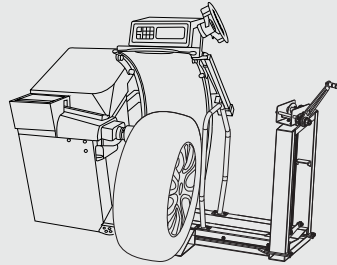

ล้อยาง FORD RANGER ปี 2019
ยาง 265/60R18 + ล้อแม็กซ์ 18"x18"
น้ำหนักรวม 31.4 กก.

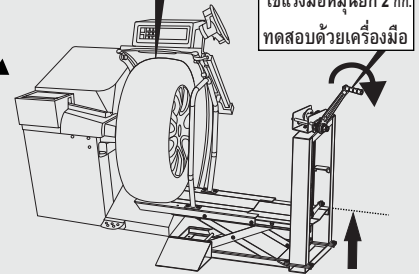
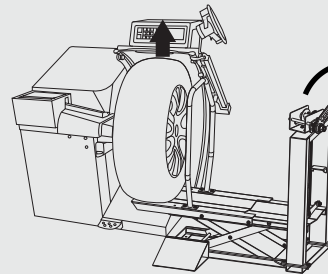

ใช้แรงมือหมุนยก 2 กก.
ทดสอบด้วยเครื่องมือ

ไม่ต้องใช้ ลม ไฟฟ้า ไฮดรอลิก

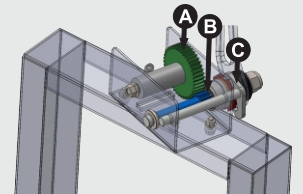
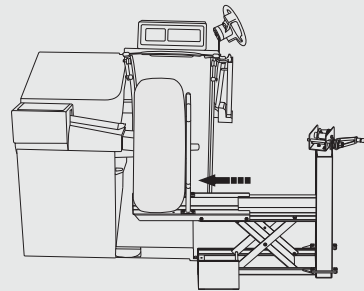
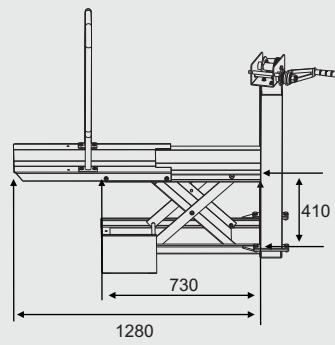
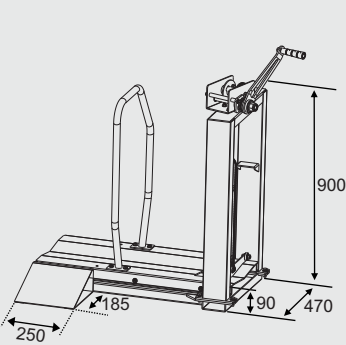

ระบบชุดเฟือง
A เฟืองทดใหญ่
B เฟืองทดเล็ก
C ชุดเฟืองส่งกำลังขับเคลื่อน

หน่วยวัด = มม.
น้ำหนัก 52 กก.



ดีไซน์ รูปทรง ขนาดเหมาะสมกับงาน ยกตัวอย่างขึ้นเครื่องถ่วงล้อ สะดวก รวดเร็ว
ปลอดภัยทางกายภาพของช่างผู้ปฏิบัติงาน เพิ่มประสิทธิภาพให้ศูนย์บริการของคุณ